

照明基本あたり図

# 1サス 地明かり

プロセニウム  
側面板

舞台背面

舞台フロア

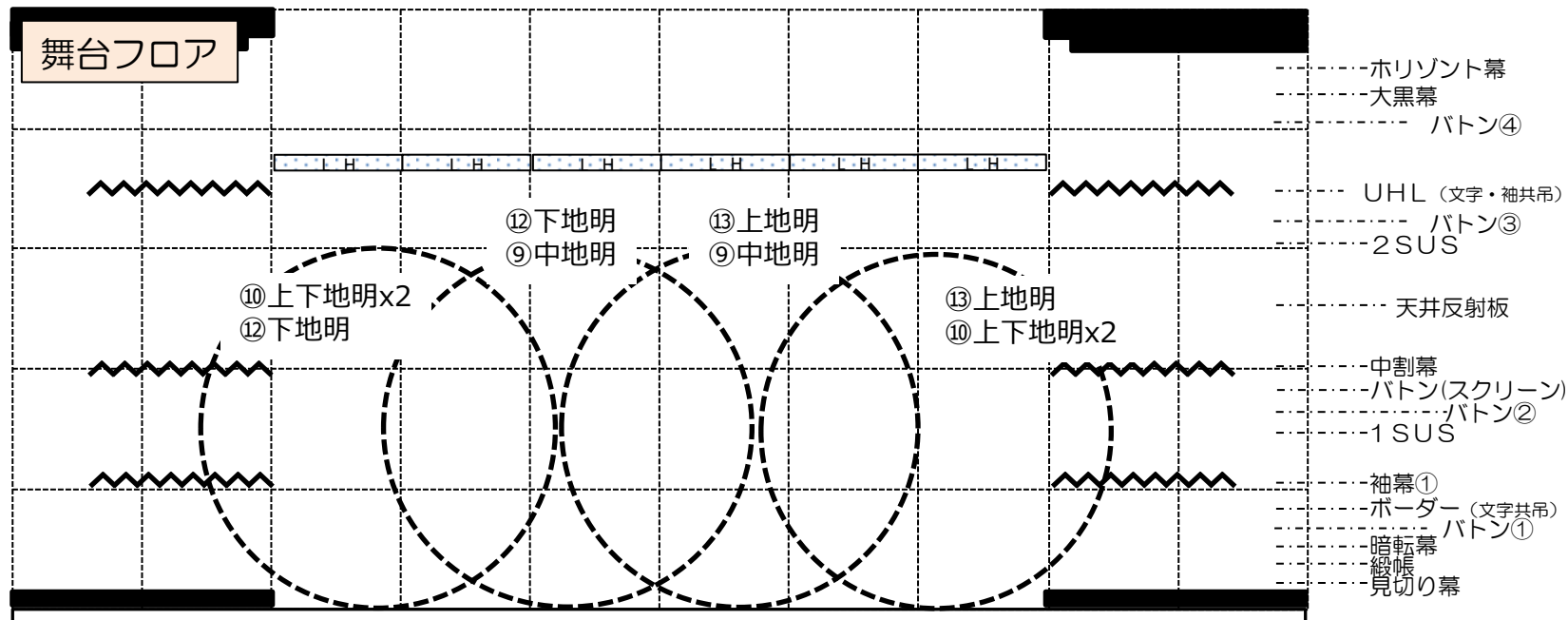

- 前はハレーションが舞台下へ落ちる程度      ○の番号はフェーダーNo(1段使用時)
- 袖中1人分 (内側の地明かりは袖まで)
- 基本各二台ずつ同じあたり

照明基本あたり図

# 2サス 地明かり

プロセニウム  
側面板

舞台背面

舞台フロア

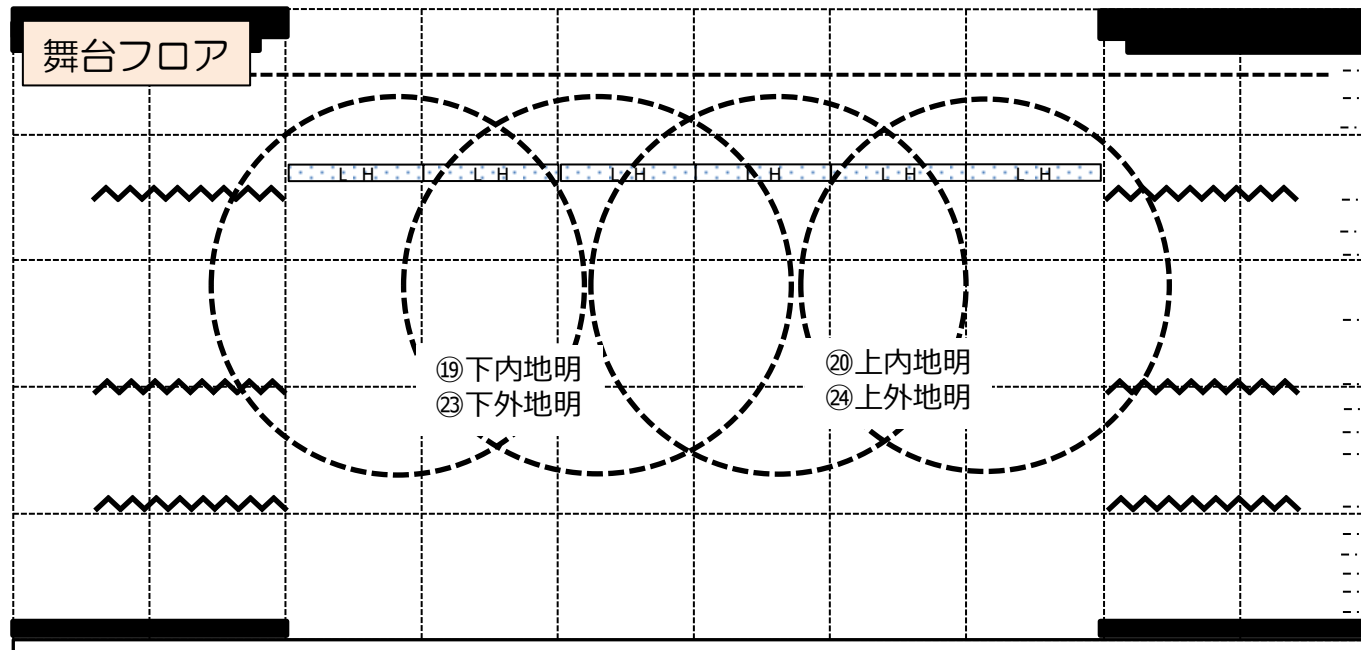

- 奥はホリゾン幕ぎりぎりまで
- 袖中1人分(内側の地明かりは袖まで)
- 基本各二台ずつ同じ当たり

# 照明基本あたり図

## 1.2 サス 地明かり

プロセニウム  
側面板

舞台背面

舞台フロア

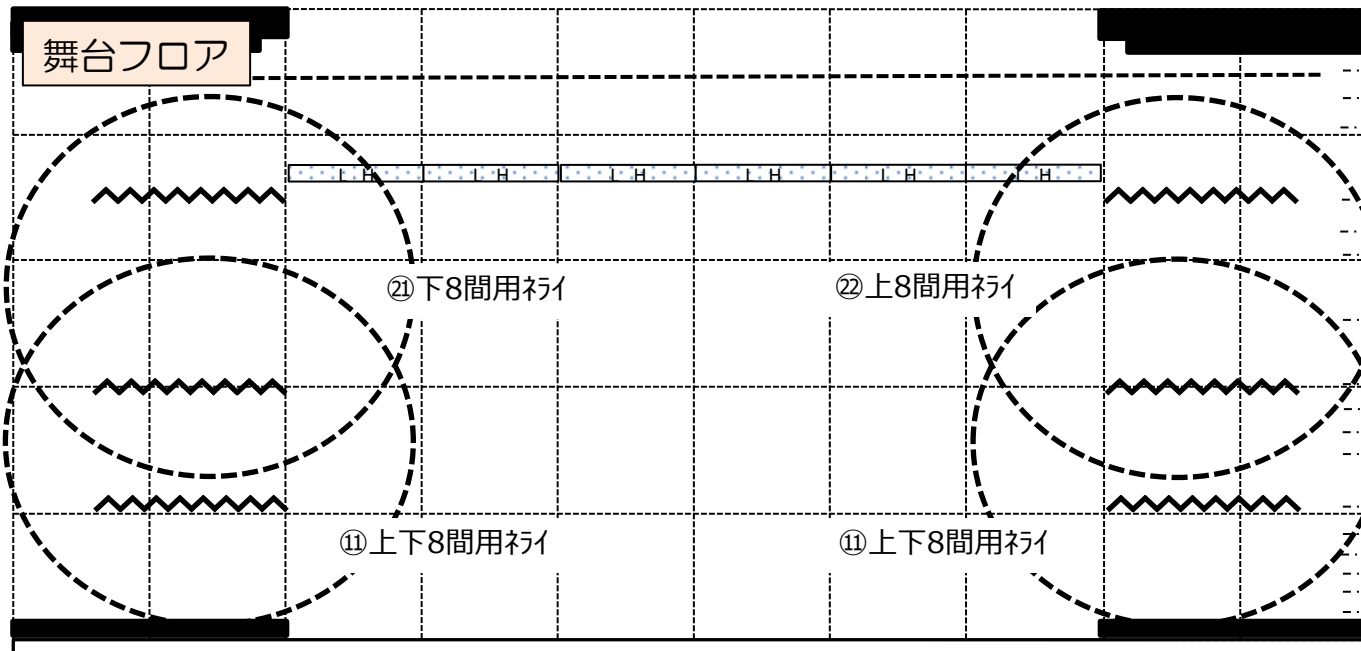

- ホリゾン幕
- 大黒幕
- バトン④
- UHL (文字・袖共吊)
- バトン③
- 2SUS
- 天井反射板
- 中割幕
- バトン(スクリーン)
- バトン②
- 1SUS
- 袖幕①
- ボーダー (文字共吊)
- バトン①
- 暗転幕
- 網帳
- 見切り幕

- 1 SUS前場は舞台ツラまで (前反にハレーションがかかる程度)
- 2SUS奥はホリゾン幕ぎりぎりまで

照明基本あたり図

# 1サス ブッチ明

プロセニウム  
側面板

舞台背面

舞台フロア

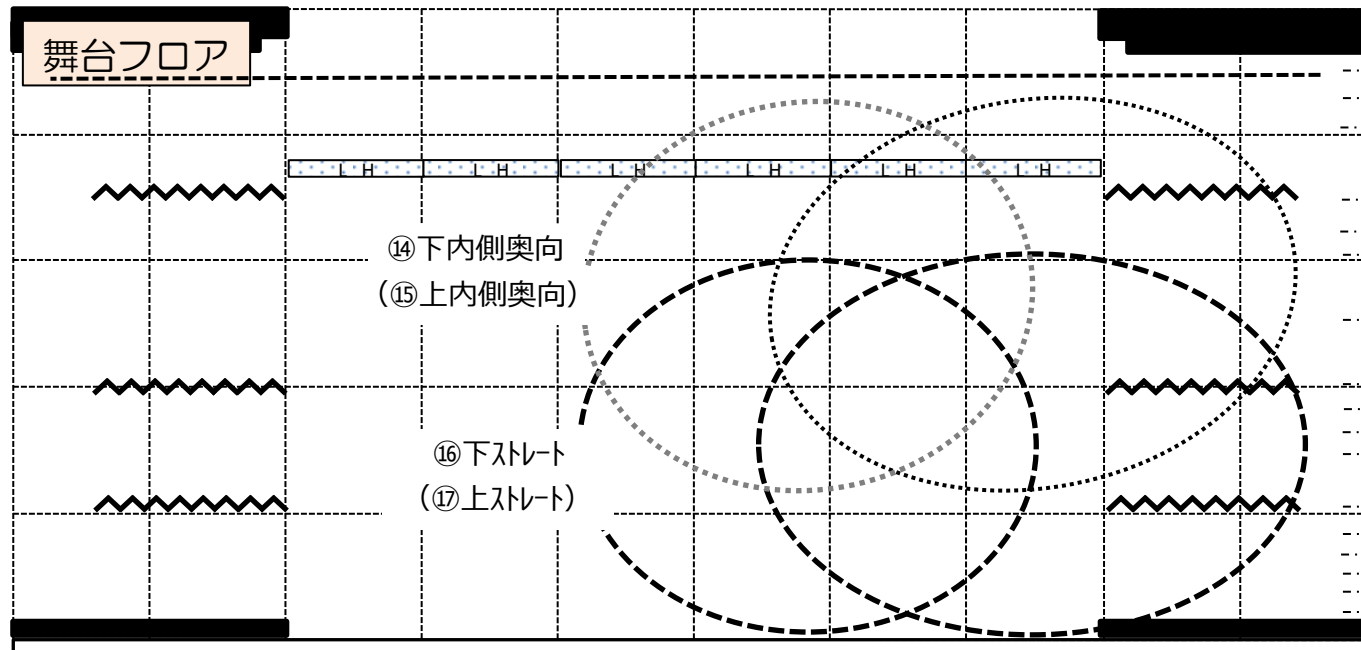

- 上下同様
- 前場は舞台ツラぎりぎりまで、奥はホリゾン幕ぎりぎり
- 下端は客席通路辺り
- のびは袖幕外側まで

- ホリゾン幕
- 大黒幕
- バトン④
- UHL (文字・袖共吊)
- バトン③
- 2SUS
- 天井反射板
- 中割幕
- バトン(スクリーン)
- バトン②
- 1SUS
- 袖幕①
- ボーダー (文字共吊)
- バトン①
- 暗転幕
- 網帳
- 見切り幕

照明基本あたり図

# 2サス ブッチ明

プロセニウム  
側面板

舞台背面

舞台フロア

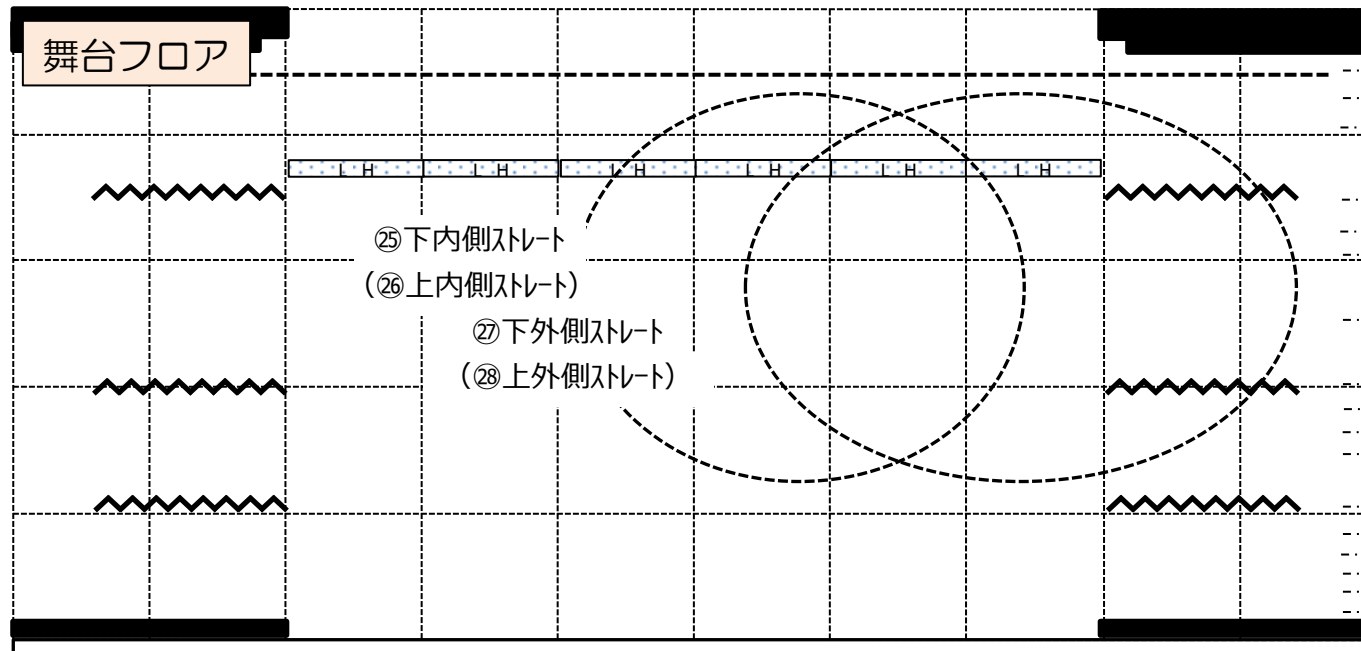

- 上下同様
- 奥はホリゾン幕ぎりぎり
- 下端は客席通路辺り
- のびは袖幕外側まで

照明基本あたり図

フロント  
ベタ明り

プロセニウム  
側面板

舞台背面

舞台フロア

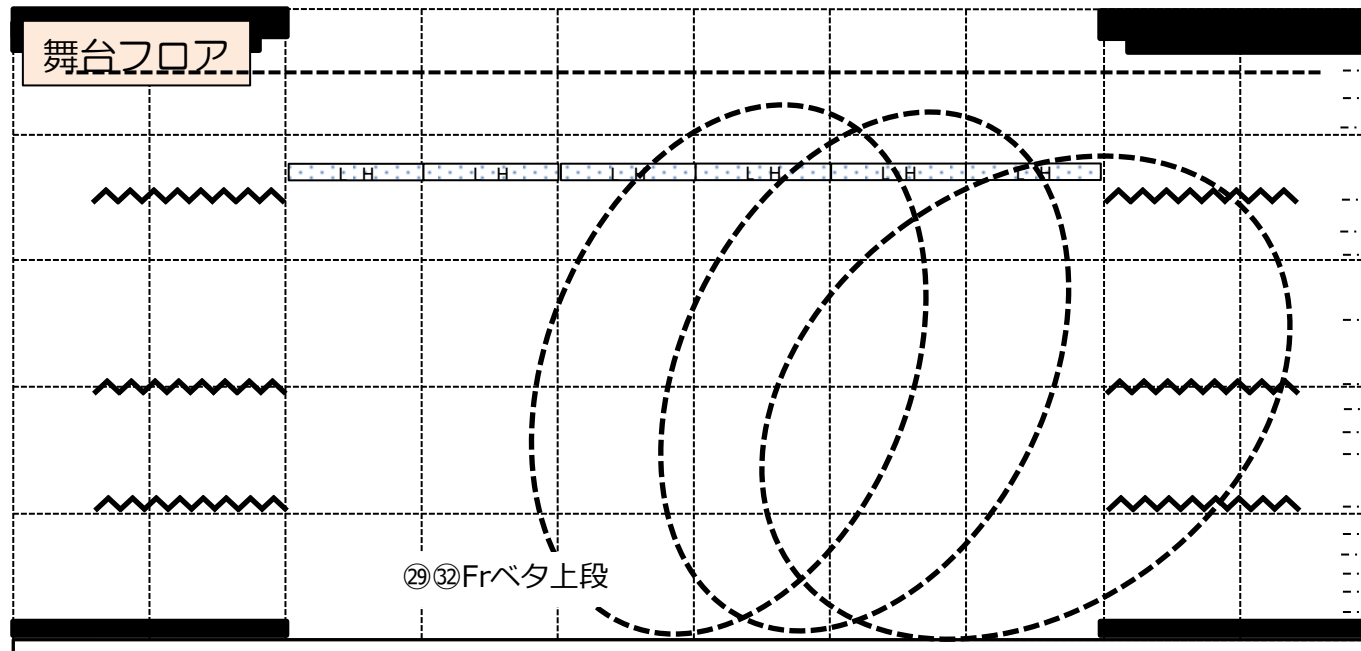

- Horizont幕
- 大黒幕
- バトン④
- UHL (文字・袖共吊)
- バトン③
- 2 SUS
- 天井反射板
- 中割幕
- バトン(スクリーン)
- バトン②
- 1 SUS
- 袖幕①
- ポーター (文字共吊)
- バトン①
- 暗転幕
- 網帳
- 見切り幕

- 前場は舞台ツラぎりぎり
- 奥は Horizont幕ギリギリまで

※図は下手 Fr

照明基本あたり図

舞台背面

フロント  
客席前

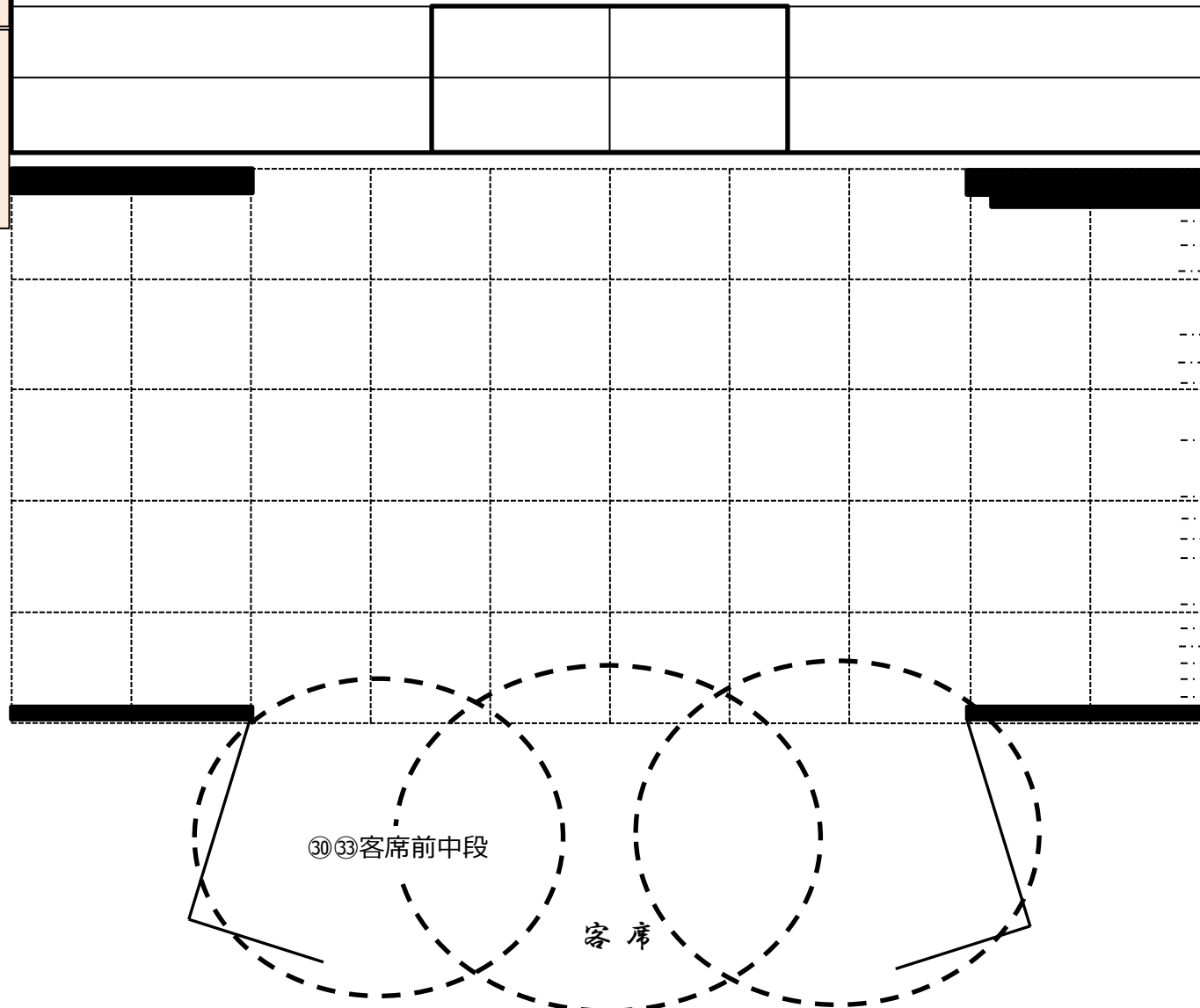

----- Horizont幕  
----- 大黒幕  
----- バトン④  
  
----- UHL (文字・袖共吊)  
----- バトン③  
----- 2 SUS  
  
----- 天井反射板  
  
----- 中割幕  
----- バトン(スクリーン)  
----- バトン②  
----- 1 SUS  
  
----- 袖幕①  
----- ボーダー (文字共吊)  
----- バトン①  
----- 暗転幕  
----- 緞帳  
----- 見切り幕

- 客席前方用 (このあたりは下側からのです)
- ケコミギリギリまで人が立って (舞台ギリに立ってあたる程度)
- 上下共に同じあたり

# CLネライ

プロセニウム  
側面板

舞台フロア

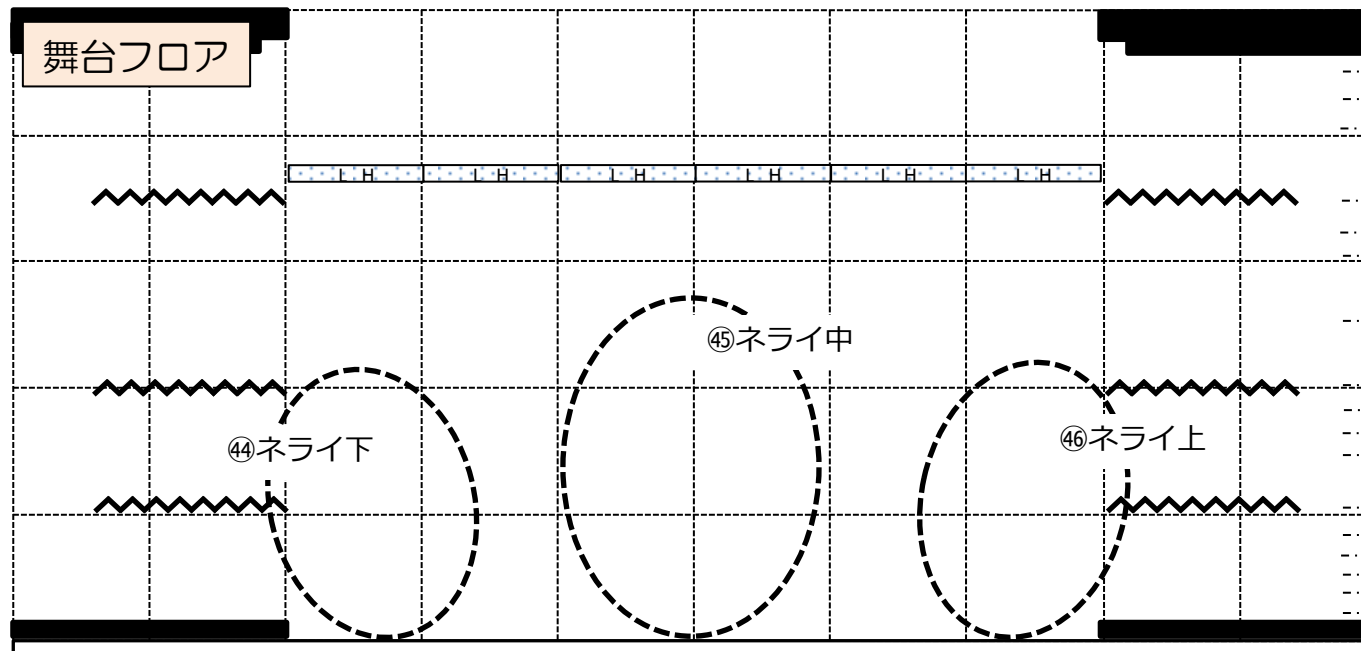

- ホリゾン幕
- 大黒幕
- バトン④
- UHL (文字・袖共吊)
- バトン③
- 2 SUS
- 天井反射板
- 中割幕
- バトン(スクリーン)
- バトン②
- 1 SUS
- 袖幕①
- ボーダー (文字共吊)
- バトン①
- 暗転幕
- 網帳
- 見切り幕

- 上下はプロセニウム側面板にかからない程度
- 下端は舞台ツラ、舞台からこぼれない程度
- 上下は長機が入る大きさ、中は演台が入るくらいの大きさ



照明基本あたり図

6間CL

プロセニウム  
側面板

舞台背面

舞台フロア

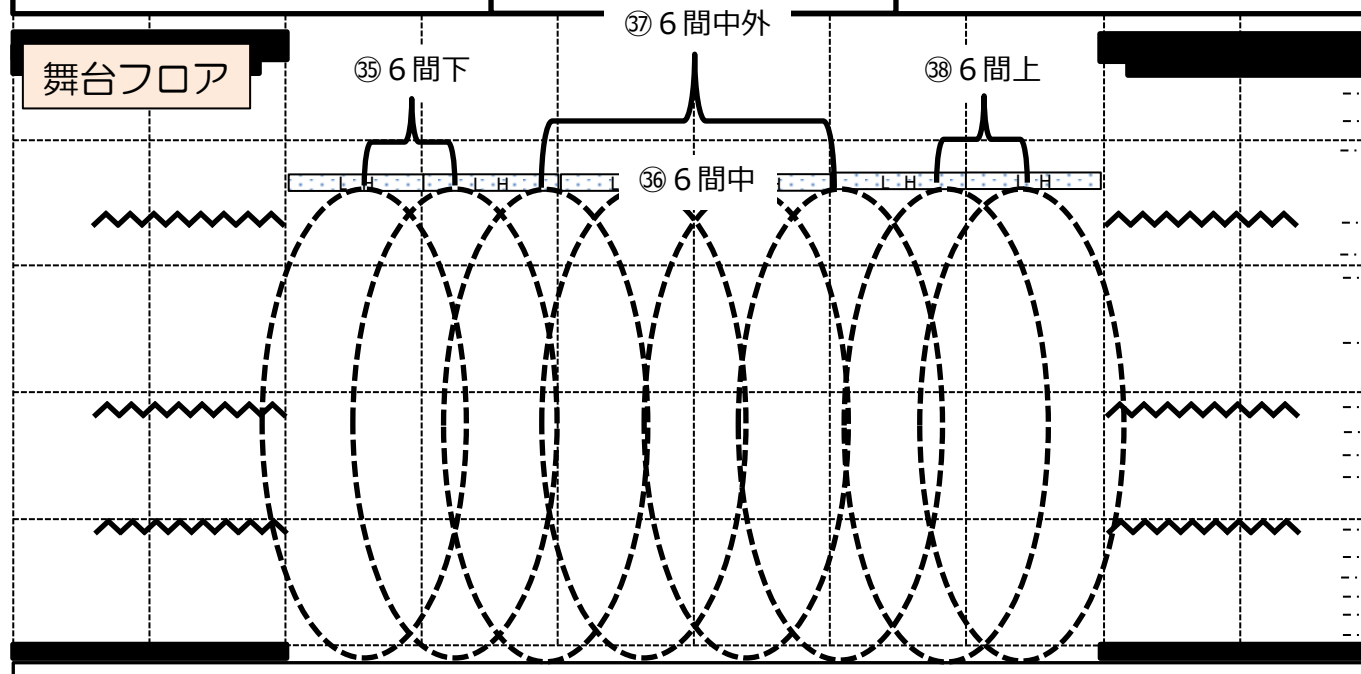

- 前場は舞台ツラぎりぎりから（ハレーションが舞台下に落ちる程度）
- 奥は Horizont幕ぎりぎりまで
- 外側二台はプロセニウム側面板にかからない程度

照明基本あたり図

8間CL

プロセニウム  
側面板

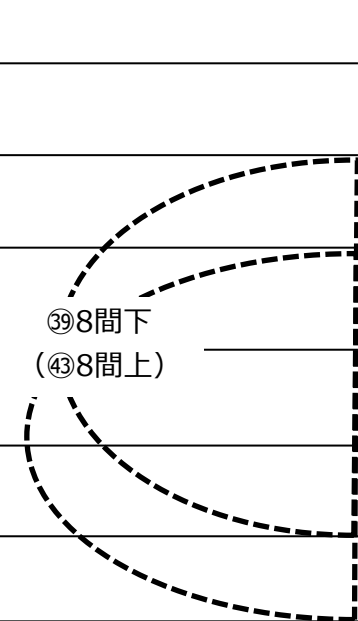

舞台背面

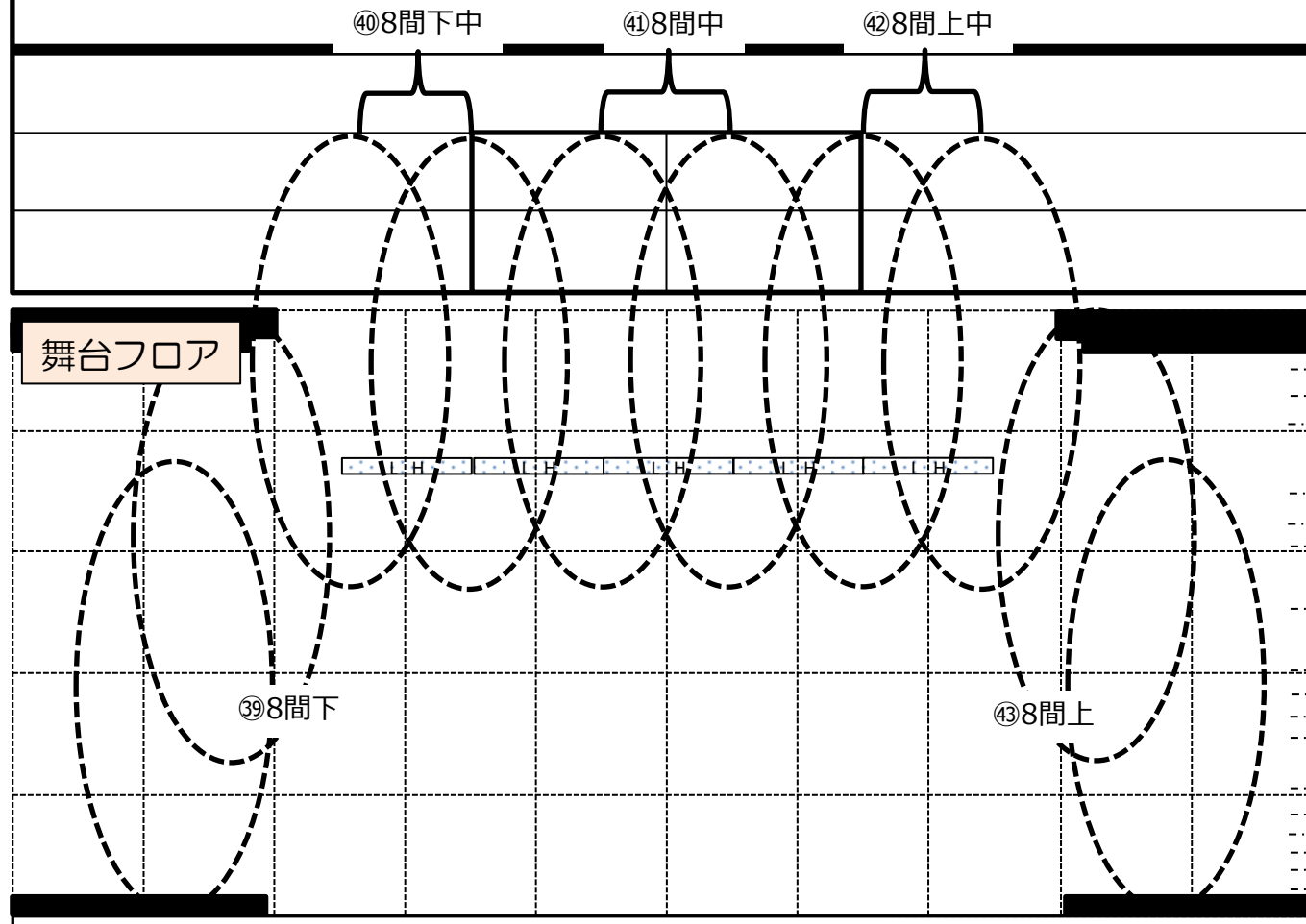

- ホリゾン幕
- 大黒幕
- バトン④
- UHL (文字・袖共吊)
- バトン③
- 2 SUS
- 天井反射板
- 中割幕
- バトン(スクリーン)
- バトン②
- 1 SUS
- 袖幕①
- ボーダー (文字共吊)
- バトン①
- 暗転幕
- 網帳
- 見切り幕

- 中6台 (ch.40.41.42) は正反扉上ラインまで
- 外4台 (ch.39.43) はプロセニウム側面板、下から4本目のラインと一つ上のラインに

※反響板使用時に使うため、広めにあたりを付け、背面・プロセニウムに使用